

...für allgemeine Anwendungen im Spritzgießverfahren

**Beschreibung / Maßtabelle**

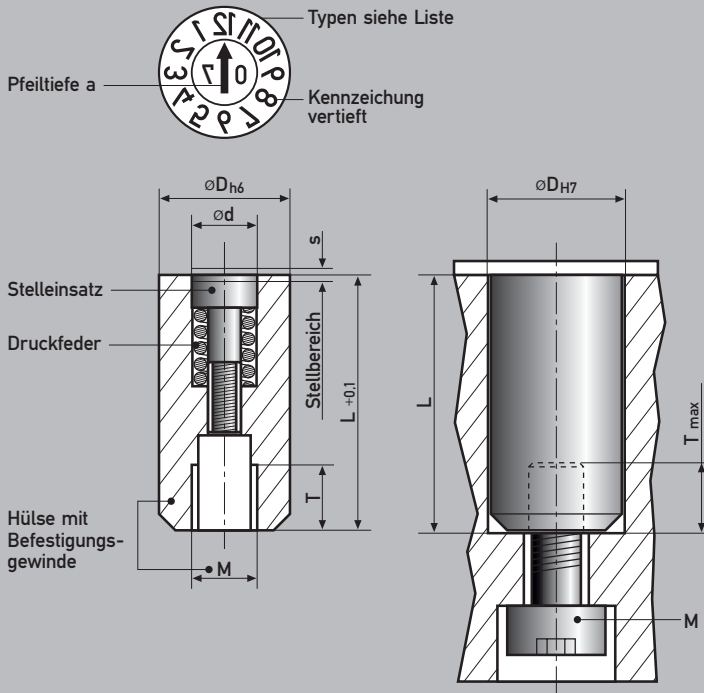

- Hülse mit Gravur
- Verstellbarer Einsatz mit Anzeigepfeil (mit konventionellen Schraubendreher zu verdrehen)
- Metrisches Gewinde zur Befestigung in der Form
- Sonderwerkstoffe auf Anfrage
- Gravur spiegelbildlich, vertieft
- **Zubehör Seite 24 / 25**

Maßtabelle in mm

D	4	5	6	8	10	12	16
d	2,5	3,1	3,1	4,6	4,6	6,4	8,4
L	14	17	17	20	20	25	33
M	2	3	3	4	5	6	8
T	2	3	3	4	4	6	8
s	0,2	0,2	0,2	0,35	0,35	0,5	0,6
a	0,3	0,4	0,4	0,4	0,4	0,6	0,6

Werkstoff: 1.2767, gehärtet (HRC54±2) und geschliffen

**Befestigung:**

Einsatz im Uhrzeigersinn bis Oberkante bündig einschrauben und auf gewünschte Position stellen.



**Einstellen:**

Einsatz im bzw. gegen den Uhrzeigersinn einstellen. Bei richtiger Handhabung ist z.B. bei einem Kennzeichnungsstempel mit D=6mm der Einsatz max. 0,1mm unter bzw. über der Oberkante der Hülse.



**Wechsel:**

Zum Wechseln des Einsatzes, den Einsatz gegen den Uhrzeigersinn drehen bis er entnommen werden kann.



**Bestellschlüssel und Beispiel**

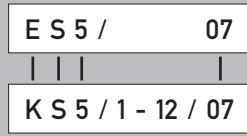

- Komplett (K) oder nur Einsatz (E)
- Ausführung Standard (S)
- Hülsendurchmesser (z.B.: D = ø5)
- Gravur der Hülse (z.B.: 1-12)
- Gravur des Einsatzes (z.B.: 2007)

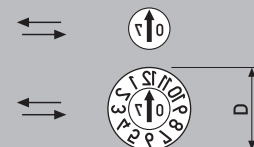

Typ (gespiegelt)	Anzeige	Bestellnummer	(Preise siehe Preisliste)
 (Dezember 2007)	Monate + Jahr	KS4 / 1-12 /..(Jahr) KS5 / 1-12 /..(Jahr) KS6 / 1-12 /..(Jahr) KS8 / 1-12 /..(Jahr)	KS10 / 1-12 /..(Jahr) KS12 / 1-12 /..(Jahr) KS16 / 1-12 /..(Jahr)
 (Dezember)	Monate	KS4 / 1-12 KS5 / 1-12 KS6 / 1-12 KS8 / 1-12	KS10/ 1-12 KS12/ 1-12 KS16/ 1-12
 (2007)	6 Jahre (Jahr + 5)	KS4 /..(Jahr)+5 KS5 /..(Jahr)+5 KS6 /..(Jahr)+5 KS8 /..(Jahr)+5	KS10/..(Jahr)+5 KS12/..(Jahr)+5 KS16/..(Jahr)+5

...für allgemeine Anwendungen im Spritzgießverfahren

(Preise siehe Preisliste)



12 Jahre (Jahr + 11)

KS4 /..(Jahr)+11  
KS5 /..(Jahr)+11  
KS6 /..(Jahr)+11  
KS8 /..(Jahr)+11

KS10 /..(Jahr)+11  
KS12 /..(Jahr)+11  
KS16 /..(Jahr)+11

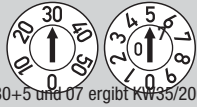

(30+5 und 07 ergibt KV35/2007)

**SET 1**  
Wochen- und Jahres-Set

KS4 /SET1/..(Jahr)  
KS5 /SET1/..(Jahr)  
KS6 /SET1/..(Jahr)  
KS8 /SET1/..(Jahr)

KS10 /SET1/..(Jahr)  
KS12 /SET1/..(Jahr)  
KS16 /SET1/..(Jahr)

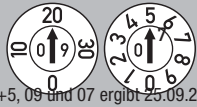

(20+5, 09 und 07 ergibt 25.09.2007)

**SET 2**  
Datums-Set  
Der Monateinsatz wird monatlich gewechselt.  
(Monateeinsätze sind enthalten!)

KS4 /SET2/..(Jahr)  
KS5 /SET2/..(Jahr)  
KS6 /SET2/..(Jahr)  
KS8 /SET2/..(Jahr)

KS10 /SET2/..(Jahr)  
KS12 /SET2/..(Jahr)  
KS16 /SET2/..(Jahr)



(20 und 07 ergibt 25.12.2007)

**SET 3**  
Datums-Set

KS4 /SET3/..(Jahr)  
KS5 /SET3/..(Jahr)  
KS6 /SET3/..(Jahr)  
KS8 /SET3/..(Jahr)

KS10 /SET3/..(Jahr)  
KS12 /SET3/..(Jahr)  
KS16 /SET3/..(Jahr)



(2.Schicht)

Schichtzahlen

KS4 /1-3  
KS5 /1-3  
KS6 /1-3  
KS8 /1-3

KS10 /1-3  
KS12 /1-3  
KS16 /1-3



(1.Quartal 2007)

Quartal + Jahr

KS4 /1-4/..(Jahr)  
KS5 /1-4/..(Jahr)  
KS6 /1-4/..(Jahr)  
KS8 /1-4/..(Jahr)

KS10 /1-4/..(Jahr)  
KS12 /1-4/..(Jahr)  
KS16 /1-4/..(Jahr)



Buchstaben A-M

KS4 /A-M  
KS5 /A-M  
KS6 /A-M  
KS8 /A-M

KS10 /A-M  
KS12 /A-M  
KS16 /A-M



Buchstaben N-Z

KS4 /N-Z  
KS5 /N-Z  
KS6 /N-Z  
KS8 /N-Z

KS10 /N-Z  
KS12 /N-Z  
KS16 /N-Z



(ABS-PC-SB ABS)

Gravur nach Wunsch

(bitte Skizze beifügen)

KS4 /..(gew.Gravur)  
KS5 /..(gew.Gravur)  
KS6 /..(gew.Gravur)  
KS8 /..(gew.Gravur)

KS10 /..(gew.Gravur)  
KS12 /..(gew.Gravur)  
KS16 /..(gew.Gravur)

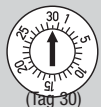

(Tag 30)

Tage

\*nur mit Startzahl 1 und Strichen (bessere Lesbarkeit)

-  
KS5 /1-31\*  
KS6 /1-31\*  
KS8 /1-31

KS10 /1-31  
KS12 /1-31  
KS16 /1-31



(„ohne Gravur“)

Hülse ohne Gravur

KS4  
KS5  
KS6  
KS8

KS10  
KS12  
KS16



(2007)

Jahr und Pfeil

ES4 /..(Jahr)  
ES5 /..(Jahr)  
ES6 /..(Jahr)  
ES8 /..(Jahr)

ES10 /..(Jahr)  
ES12 /..(Jahr)  
ES16 /..(Jahr)



(„ohne Gravur“)

Pfeil

ES4  
ES5  
ES6  
ES8

ES10  
ES12  
ES16



(xx)

Zahlen / Buchstaben  
nach Wunsch  
(max. 2-stellig)

ES4 /..(gew.Gravur)  
ES5 /..(gew.Gravur)  
ES6 /..(gew.Gravur)  
ES8 /..(gew.Gravur)

ES10 /..(gew.Gravur)  
ES12 /..(gew.Gravur)  
ES16 /..(gew.Gravur)